

# Instructions d'installation du support de poteau de mise à niveau

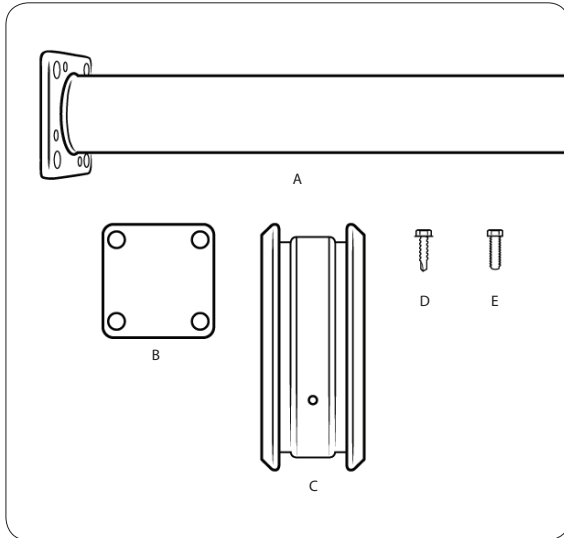

www.colorguardrailing.com



## Liste des pièces:

- A) Poteau de mise à niveau en acier -1
- B) Plaque de poussée - 1
- C) Cale - 4
- D) Vis autoperceuse de ¼ po - 4
- E) Boulon hexagonal de 5/16 po x ¾ po - 4

## Outils nécessaires:

- Niveau
- Clé de ½ po
- Perceuse
- Douille hexagonale de 3/8 po

Pièces de fixation fournies par l'installateur

Toujours porter des lunettes de sécurité

**Remarque : L'installateur doit fournir les pièces de fixation appropriées pour fixer la plaque. La nature de ces pièces dépendra de la surface sur laquelle la plaque sera posée.**

L'installateur est responsable de la qualité du travail et du respect des codes du bâtiment applicables.

Fabriqué aux É.-U.

## 1 Fixer le poteau de mise à niveau

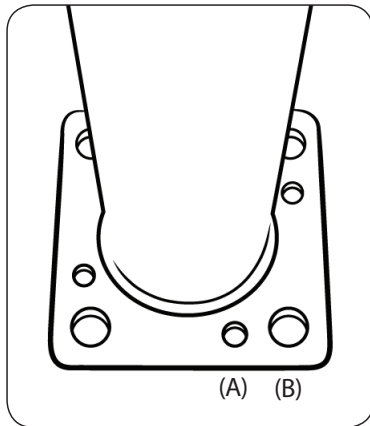

Remarque : Le poteau peut être installé sur différentes surfaces (terrasses en béton, en bois, en matériaux composites ou autres). Toujours utiliser des pièces de fixation appropriées

Déterminer l'emplacement du support du poteau et marquer l'emplacement de quatre trous de fixation (B).

Percer des trous appropriés selon les pièces de fixation employées.

Passer quatre boulons à tête hexagonale (inclus) dans les trous de support du poteau (A).

Passer quatre pièces de fixation appropriées (non incluses) dans les trous (B) du support du poteau, dans la plaque de poussée et dans la sous-structure. Poser sans les serrer des pièces de fixation appropriées en fonction de la surface.

## 2 Mettre le poteau au niveau

Vérifier que le poteau est au niveau dans le sens avant-arrière et dans le sens latéral.

Régler les boulons à tête hexagonale de façon à mettre le poteau de niveau dans tous les sens. Une fois le poteau de niveau, serrer les pièces de fixation employées.

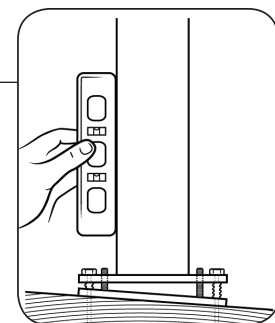



# Installer les cales de support

## Installation avec un poteau standard:

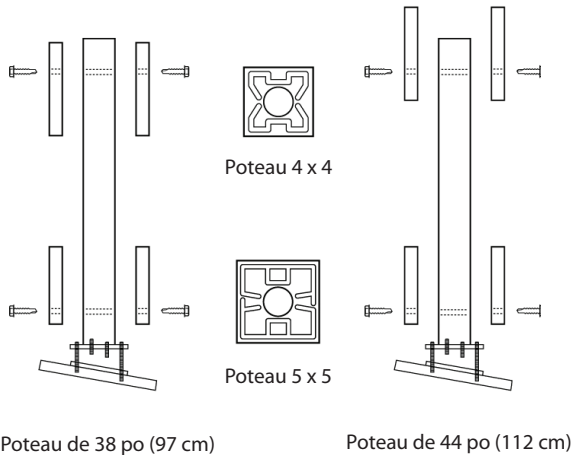

Poser une cale au bas de chaque côté du tube. Utiliser les vis autoperceuses de ¼ po (incluses).

Installer des cales au haut du poteau au moyen de vis autoperceuses de ¼ po. Si le poteau de 38 po (97 cm) est utilisé, positionner la cale côté long vers le bas. Si le poteau de 44 po (112 cm) est utilisé, positionner la cale côté long vers le haut.

Glisser le manchon du poteau par-dessus le support du poteau. Les sections de rampe peuvent maintenant être installées sur le poteau. Se reporter aux instructions qui accompagnent le kit de rampe Color Guard pour poursuivre l'installation.

*Remarque : Ce kit de support d'installation de poteau n'accompagne pas le poteau en vinyle 4x4.*

## Installation lorsqu'un pilastre tourné est utilisé:

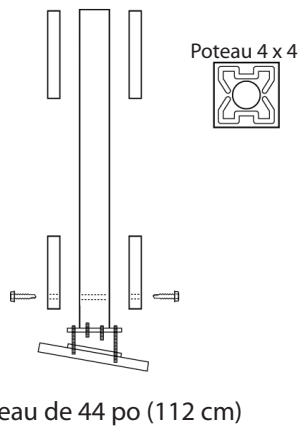

Installer les cales trouées sur le poteau au moyen de vis autoperceuses de ¼ po.

Glisser le poteau moulé par-dessus le support du poteau. Glisser les autres cales (sans trou) à l'intérieur du pilastre tourné par le haut. Ces cales seront fixées lors de l'installation des supports de rampe. Les sections de rampe peuvent maintenant être fixées au pilastre tourné.

*Remarque : Ce kit comprend le poteau tourné en vinyle et le support de fixation du poteau.*

Se reporter aux instructions qui accompagnent le kit de rampe Color Guard pour poursuivre l'installation.

**Remarque à l'intention de l'installateur : Étant donné le nombre infini de configurations possibles, il vous revient de vous assurer que le support est fixé de façon sécuritaire.**